

**Мотопомпа высоконапорная  
самовсасывающая  
«СПРУТ-3»**

**Руководство по эксплуатации**

## 1. ПРАВИЛА БЕЗОПАСНОСТИ

Перед началом работы внимательно изучите настоящую инструкцию. Не соблюдение инструкции может привести к травматизму, повреждению помпы и лишению гарантийных обязательств.

Всегда выполняйте подготовительные операции (п. 3) перед запуском двигателя.

Не применяйте помпу для перекачивания огнеопасных и коррозионно-активных жидкостей, в том числе горюче-смазочных материалов, морской воды, нефти, вина, молока и т.п.

Располагайте помпу на твердой ровной поверхности на расстоянии не менее 1 м от стен или оборудования.

Не допускайте присутствия детей и животных вблизи работающей помпы.

Возможна экстренная остановка двигателя (п. 6).

Помните, что бензин является легковоспламеняющимся и взрывоопасным веществом. Заправляйте помпу бензином только на открытом воздухе при остановленном двигателе. Не переполняйте топливный бак бензином. Плотнo закройте крышку бака после заправки. Вблизи помпы не курите и не пользуйтесь открытым пламенем.

Исключайте проливание бензина мимо бака. В случае попадания бензина на детали помпы не запускайте двигатель до полного испарения пролитого бензина.

Никогда не работайте с помпой в помещении или в местах с недостаточной вентиляцией, так как длительное вдыхание выхлопных газов двигателя может привести к отравлению и смерти.

Избегайте прикосновения к сильно нагретым частям помпы (глушитель, корпус цилиндра). Помните, что они долго остаются горячими после остановки двигателя.

## 2. ВНЕШНИЙ ВИД

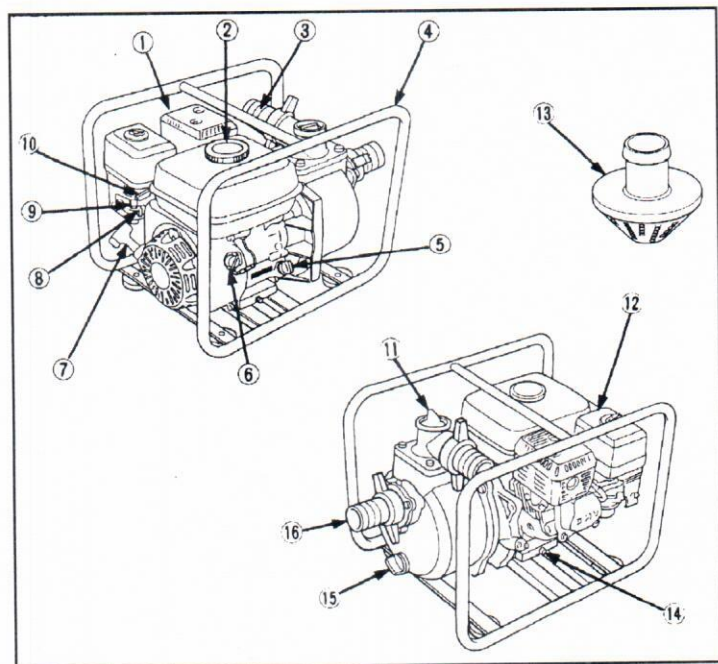

16. Всасывающий патрубок

Рис. 1

1. Глушитель
2. Крышка топливного бака
3. Напорный патрубок
4. Рама
5. Пробка залива масла со щупом
6. Выключатель двигателя
7. Ручка стартера
8. Топливный краник
9. Ручка воздушной заслонки
10. Ручка газа
11. Пробка насосной камеры
12. Воздушный фильтр
13. Всасывающая сетка
14. Пробка слива масла
15. Пробка слива воды из насосной камеры



### 3. ПОДГОТОВКА К РАБОТЕ



Рис. 2

#### 1. Присоедините всасывающий рукав.

Соедините всасывающий рукав, патрубков и сетку с помощью хомутов или при помощи стандартных соединительных рукавных головок. В соединениях не должно быть неплотностей во избежание подсоса воздуха. Слишком длинный всасывающий рукав ухудшит производительность помпы. Не эксплуатируйте помпу без всасывающей сетки.

#### 2. Присоедините напорный рукав.

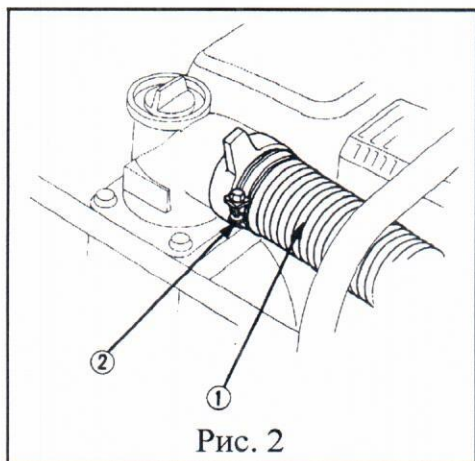
Присоедините рукав 1 (рис. 2) с помощью хомута 2 или при помощи стандартных соединительных рукавных головок (рис. 2) Помните, что применение длинного рукава снижает производительность помпы.

#### 3. Проверьте уровень масла в двигателе.

*Внимание:* моторное масло - главный фактор, влияющий на работу двигателя и его ресурс. Никогда не применяйте загрязненное масло или масло не соответствующего типа. Уровень масла проверяйте только на не работающем двигателе.

В картер двигателя можно заливать любое высококачественное моторное масло для четырехтактных двигателей. В условиях России рекомендуется применять импортное всесезонное моторное масло известных производителей (MOBIL, SHELL, ESSO, CASTROL и др.) класса вязкости SAE 10W-40 или 10W-30, группа качества API SF, SG, SH. Для увеличения моторесурса целесообразно применять полусинтетические масла.

Для проверки уровня масла отверните пробку 2 (рис. 3) заливного отверстия 1 (рис. 3) и проконтролируйте уровень по щупу, закрепленному в пробке, при этом помпа должна находиться на горизонтальной поверхности. Если уровень ниже конца щупа, долейте масла до нижней кромки 3 (рис. 3) заливного отверстия.



Рис.3

#### 4. Проверьте уровень топлива

В качестве топлива следует использовать только чистый неэтилированный автомобильный бензин Аи-92, масло в бензин НЕ добавлять.

Избегайте загрязнения топливного бака. Заправку помпы топливом производите в хорошо проветриваемом помещении или на открытом воздухе только при неработающем двигателе. Не переполняйте бензобак топливом. При обращении с бензином соблюдайте меры пожарной безопасности. Помните, что использование несоответствующего топлива лишает Вас бесплатного гарантийного обслуживания.

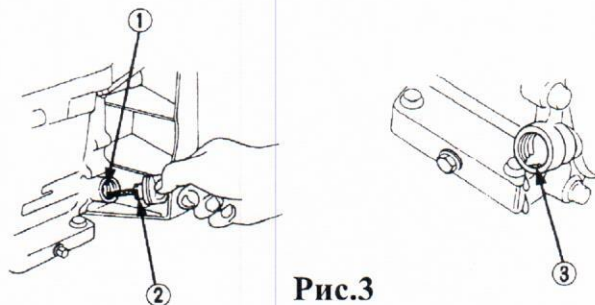

## 5. Проверьте воздушный фильтр.

Отверните барашковую гайку, снимите воздушный фильтр и осмотрите его. Сильно загрязненный фильтрующий элемент очистите или замените. Не эксплуатируйте помпу без воздушного фильтра.

## 6. Заполните насосную камеру водой.

Для того, чтобы помпа засосала воду, насосную камеру необходимо заполнить водой, отвернув пробку 1 (рис. 4). Работа помпы без воды не допускается, так как это может привести к перегреву и повреждению насоса. Если корпус насоса сильно нагрелся, не заливайте в него холодную воду.



Рис.4

## 4. ЗАПУСК ДВИГАТЕЛЯ

Поверните рычажок бензокраника 1 (рис.5) в положение "ON" (нижний рычажок вправо).

Если двигатель холодный, закройте воздушную заслонку "подсос" 2 (рис. 5) (верхний рычажок влево).

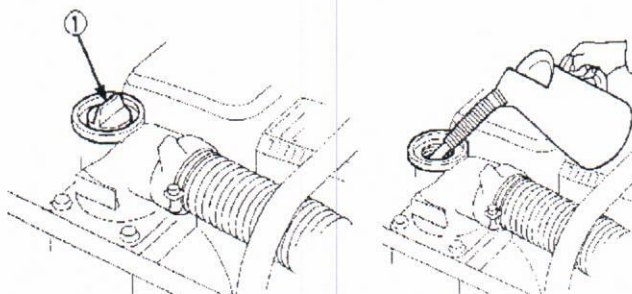

Рис.5

Выключатель двигателя установите в положение "ON".

Рычаг газа установите в среднее положение.

Заводите двигатель с помощью ручки стартера; не допускайте защелкивания стартера назад против вращения двигателя.

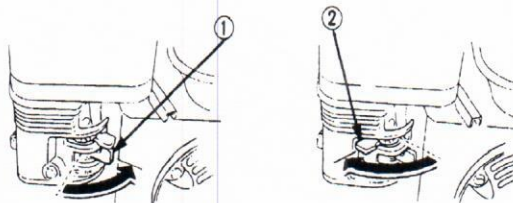
После пуска двигателя откройте воздушную заслонку (верхний рычажок вправо) и установите рычаг газа в положение минимальных оборотов.

## 5. РАБОТА ПОМПЫ

Опустите всасывающий рукав в водоем и увеличьте обороты двигателя ручкой газа до максимальных. Через некоторое время (обычно не более 1 мин.) помпа начнет подавать воду. Если долго нет подачи воды, обратитесь к разделу Инструкции "Устранение неисправностей" (как правило, отсутствие всасывания вызвано неплотностями в месте присоединения всасывающего патрубка к насосу или недостаточной затяжкой хомутов).

При работе с помпой требуемая производительность насоса устанавливается ручкой газа.

## 6. ПРЕКРАЩЕНИЕ РАБОТЫ

*Внимание:* при перекачивании грязной, мутной или содержащей песок воды недопустимо останавливать работу насоса предварительно не промыв полость насоса чистой водой. В противном случае, взвешенные в воде частицы могут слежаться на дне насоса, что может привести к заклиниванию крыльчатки.

Порядок выключения двигателя (рис. 6):

Установите рычаг газа 1 в положение минимальных оборотов.

Выключатель двигателя 2 переведите в положение "OFF" (выключено).

Закройте бензокраник 3 (нижний рычажок влево).

*Внимание:* - при необходимости допускается экстренная остановка двигателя выключателем без предварительного снижения оборотов до минимальных.

- после завершения работы с помпой слейте оставшуюся воду из насосной камеры, отвернув пробку 1 (рис. 10).

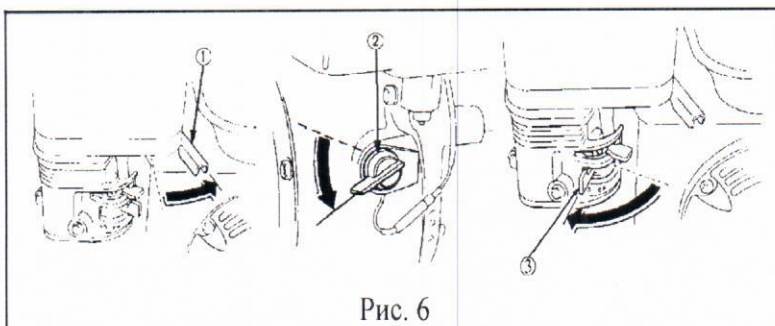

## 7. ТЕХНИЧЕСКОЕ ОБСЛУЖИВАНИЕ

От качества технического обслуживания зависят эксплуатационные параметры помпы и ее ресурс. Обслуживание рекомендуется проводить в Сервисном центре.

Перед выполнением работ выключите двигатель. Если необходимо запустить двигатель, делайте это в хорошо проветриваемом помещении или на открытом воздухе.

Если помпа использовалась для перекачивания грязной или морской воды, промойте ее чистой водой для предотвращения коррозии насоса.

Для ремонта и обслуживания применяйте только оригинальные запасные части.

### План технического обслуживания

Регламентные работы		ежедневно	первый месяц или первые 20 часов работы	каждые 3 месяца или 50 часов работы	каждые 6 месяцев или 100 часов работы	каждый год или 300 часов работы
Моторное масло	проверить уровень	<input type="checkbox"/>				
	Заменить		<input type="checkbox"/>		<input type="checkbox"/>	
Воздушный фильтр	проверить	<input type="checkbox"/>				
	очистить			<input type="checkbox"/> (1)		
Свеча зажигания	проверить				<input type="checkbox"/>	
	очистить					



Зазор клапанов	проверить регулировать					□(2)
Бензобак и фильтр	очистить					□(2)
Бензопровод	проверить	раз в 2 года				
Крыльчатка насоса						□(2)
Зазор в крыльчатке насоса						□(2)
Обратный клапан насоса						□(2)

При работе в загрязненной среде работы производите чаще.  
Указанные работы рекомендуется производить в Сервисном центре.

### 1. Замена масла

Для обеспечения полноты слива отработанное масло сливайте с прогретого двигателя. Порядок работы:

- установите двигатель на горизонтальную площадку.
- отверните пробку 2 (рис. 7) сливного отверстия и пробку заливного отверстия 1 (рис. 7), слейте масло в подготовленную емкость. Заверните пробку сливного отверстия.
- заправьте двигатель рекомендованным маслом до нижней кромки 3 (рис. 7) заливного отверстия.



Рис. 7

### Емкость масляного картера - 0.6 л.

*Внимание:* при попадании масла на кожу - промойте водой с мылом. Отработанное масло собирайте в предназначенные для этого хранилища.

### 2. Обслуживание воздушного фильтра.

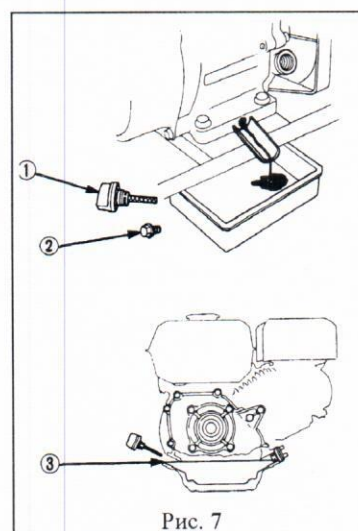
Загрязненный фильтр препятствует прохождению воздуха в карбюратор, что способствует обогащению горючей смеси и ухудшению работы двигателя. Регулярно очищайте воздушный фильтр, делайте это чаще при работе в загрязненной атмосфере.

*Внимание:* не применяйте для чистки фильтра сильные растворители (ацетон, дихлорэтан и т.п.), так как это полностью выведет фильтр из строя. Не запускайте двигатель без воздушного фильтра.

Порядок очистки фильтра:

- Отверните барашковую гайку, снимите корпус фильтра 1 (рис. 8) и отделите фильтрующий элемент 2 (рис. 8).



Рис. 8



• Промойте фильтрующий элемент в мыльной воде и тщательно высушите; допускается промывать фильтрующий элемент в бензине или дизельном топливе.

- Пропитайте фильтрующий элемент чистым моторным маслом, лишнее масло удалите.
- Установите фильтр на двигатель.

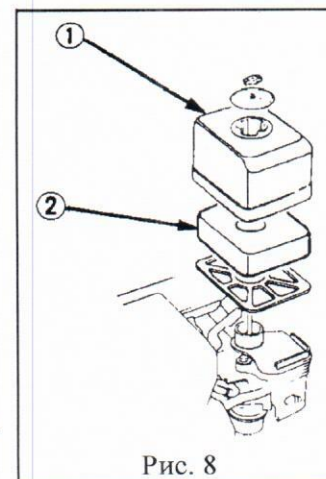
### 3. Обслуживание свечи зажигания.

Рекомендуемые свечи: BPR 6 ES (NGK), W 20 EPR-U (Denso)

Исправная и чистая свеча является необходимым условием нормальной работы двигателя. Порядок проверки свечи:

- Снимите наконечник и выверните свечу прилагаемым ключом. Если двигатель горячий, не касайтесь нагретых деталей во избежание ожогов.

Осмотрите свечу; свеча подлежит замене, если есть значительный износ электродов или видны трещины на изоляторе; загрязненный изолятор очистите проволочной щеткой.

- Щупом измерьте зазор между электродами, он должен быть в пределах 0,7 ... 0,8 мм (рис.9); установите требуемый зазор подгибанием бокового электрода свечи.
- Проверьте уплотнительное кольцо на свече.
- Установите свечу на двигатель.

*Внимание:* не прилагайте больших усилий при закручивании свечи, контроль затяжки: новую свечу довернуть на 1/2 оборота после касания цилиндра, бывшую в употреблении - на 45 - 90 град.

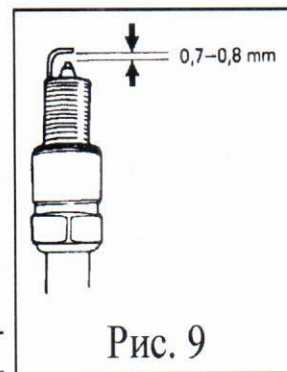

## 8. ТРАНСПОРТИРОВКА И ХРАНЕНИЕ

*Внимание:*

-дайте помпе остыть на воздухе перед ее транспортировкой или переносом в закрытое помещение; -не наклоняйте помпу во избежание выплескивания бензина из бака.

Перед постановкой помпы на длительное хранение выполните последовательно следующие операции:

\* Убедитесь, что в помещении для хранения отсутствует чрезмерная влажность и запыленность.

\* Промойте внутреннюю полость насоса чистой водой. После промывки отверните пробку 1 (рис. 10) сливного отверстия насоса и слейте полностью воду из корпуса насоса. Установите пробку на место.

\* При закрытом бензокранике выверните сливной винт 2 (рис. 10) и слейте бен-

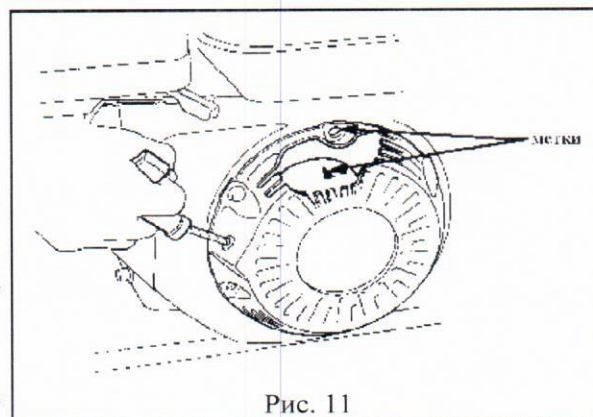
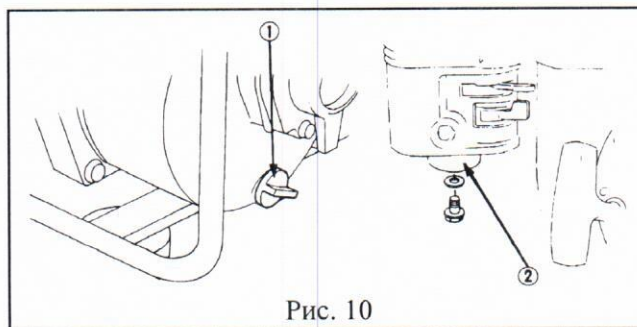



зин из поплавковой камеры карбюратора в подготовленную емкость. Откройте бензокраник и слейте полностью бензин из бака. Установите сливной винт на место.

\* Произведите замену моторного масла.

\* Выверните свечу зажигания и через свечное отверстие залейте в цилиндр столовую ложку чистого моторного масла. Проверните вал двигателя стартером несколько раз для равномерного распределения масляного слоя в полости цилиндра. Установите свечу на место.

\* Проворачивайте вал двигателя стартером до совпадения меток на крыльчатке и крышке стартера (рис. 11). В таком положении закрыты оба клапана двигателя, что необходимо для защиты цилиндра от внутренней коррозии.

\* Накройте помпу чехлом.

\* При расконсервации выполните работы по п. 3 «Подготовка к работе».

## 9. УСТРАНЕНИЕ НЕИСПРАВНОСТЕЙ

**Двигатель не запускается. Выполните проверку по пунктам:**

1. В баке находится достаточное количество топлива?

2. Рычажок бензокраника повернут в положение «ON» (включено)?

3. Бензин поступает в карбюратор? Для проверки отверните сливной винт 2 (рис. 12) поплавковой камеры 1 (рис. 12) карбюратора при положении бензокраника «ON» включено?

4. Выключатель двигателя находится в положении «ON» (включено)?

5. В картере двигателя находится достаточное количество масла?

6. Есть искра на свече? Для проверки снимите наконечники свечи, удалите грязь вокруг свечного отверстия и выверните свечу, вставьте свечу в наконечник.

Поставьте выключатель двигателя в положение «ON» (включено). Коснитесь корпусом свечи металлической неокрашенной части двигателя и проверните несколько раз вал двигателя стартером. Если искры нет, замените свечу.



Рис. 12

В случае затруднений обратитесь в Сервисный центр.

**Помпа не всасывает воду. Выполните проверку по пунктам:**

1. Насосная камера заполнена водой?

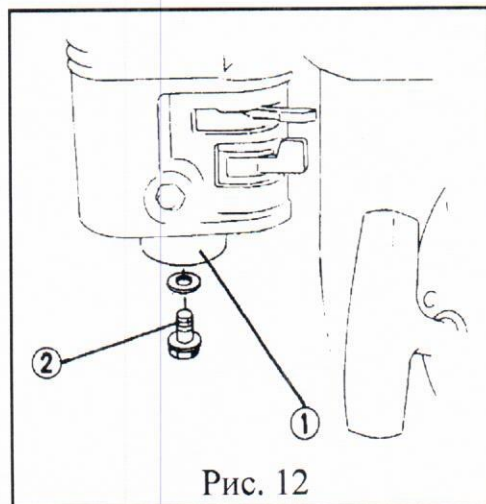
2. Всасывающая сетка очищена?

3. Уплотнительное кольцо на впускном патрубке отсутствует или повреждено?

4. Установлены хомуты на всасывающем рукаве?

5. Рукава не имеют повреждений?

6. Высота всасывания не выше допустимой?

В случае затруднений обратитесь в Сервисный центр.



## 10. Технические данные

<b>Обращаем Ваше внимание!!!</b>		
<b>ООО «Лесхозснаб» постоянно работает над усовершенствованием конструкции мотопомпы «Спрут-3», в связи с этим в технические характеристики могут быть внесены изменения.</b>		
	<b>Ед. изм.</b>	
<b>Насос</b>		
Диаметр патрубка под всасывающий рукав	мм	50
Диаметр патрубка под напорный рукав	мм	50х1 выход; 25х2 выхода
Высота всасывания жидкости	м	7
Производительность	л/мин.	500
Давление жидкости	Атм.	6,5
Максимальная высота подачи жидкости	м	65
Корпус насоса	-	Алюминиевый сплав
Крыльчатка насоса	-	Алюминиевый сплав
<b>Двигатель</b>		
Тип двигателя	-	Бензиновый одноцилиндровый, четырехтактный, верхнеклапанный
Топливо	-	Бензин Аи-92
Рабочая мощность	л/с	5,5
Система зажигания	-	Транзисторное зажигание от магнето
Система охлаждения	-	Воздушное принудительная
Объём топливного бака	л	3,6
Расход топлива	л/час	2,7
Марка масла	-	моторное масло для автомобилей SAE 10-W30
<b>Мотопомпа</b>		
Габариты	мм	520х380х450
Вес мотопомпы нетто сухой (без запчастей, рукавов и стволов)	кг	25,7
Сертификат соответствия требованиям пожарной безопасности	-	При поставке

## 11. ГАРАНТИЙНЫЕ ОБЯЗАТЕЛЬСТВА.

11.1. Гарантийный срок на мотопомпу «Спрут-3», включая составные части и оборудование, составляет 12 месяцев со дня продажи.

**Проведение технического обслуживания и ремонта, включая гарантийный, проводится в организации ООО «Лесхозснаб» по адресу: 141202, Московская область, Пушкинский район, г. Пушкино, микрорайон Дзержинец, дом 1 Тел.: 8(495) 532-46-56.**

11.2. Изделие не подлежит бесплатному ремонту в следующих случаях:

11.3. При повреждениях изделия, возникших в результате природных катаклизмов, неправильной или небрежной транспортировки, в процессе установки, монтажа и освоения, несоблюдения правил установки и эксплуатации, небрежном обращении, механическом или химическом воздействии, применении некачественных или несоответствующих, эксплуатационных материалов, указанных в сопроводительной документации.

11.4. При ухудшении технических характеристик мотопомпы, явившихся следствием ее естественного износа, в том числе из-за применения некачественных или несоответствующих горюче-смазочных материалов, указанным в сопроводительной документации, интенсивного использования, использования не по назначению, несвоевременного или некачественного обслуживания, независимо от количества, отработанных часов и сроков службы изделия.

11.5. При наличии следов ремонта изделия не уполномоченными на это лицами, следов разборки или других, не предусмотренных документацией, вмешательств в его конструкцию.

11.6. При нарушении заводских регулировок.

11.7. При повреждении или уничтожении маркировочных табличек.

11.8.. **Настоящая гарантия не распространяется на расходные материалы:**

- устройства зажигания топливной смеси;
- предохранители;
- фильтрующие элементы (воздушные, топливные, масляные);

11.9. Решение о выполнении бесплатного ремонта, замене неисправного изделия на новый или возвращение денег за некачественный товар принимается только после проведения технической экспертизы в сервисном центре.

11.10. Мотопомпа «Спрут-3» при поставке сопровождается техническим паспортом и руководством по эксплуатации.

Представитель предприятия-продавца

\_\_\_\_\_  
Подпись, печать



**ООО «ЛЕСХОЗСНАБ»**  
**141202, Московская область, Пушкинский район, г. Пушкино,**  
**микрорайон Держинец, дом 1**  
**тел.: (495) 532-46-56**  
**[www.lessnab.com](http://www.lessnab.com)    E- mail: [leshozsnaab@mail.ru](mailto:leshozsnaab@mail.ru)**